

RIONED URBANCOMBI 2.0



SAUG/PRESS KOMBIGERÄT - 2024

TYP	Rioned UrbanCombi 2.0
Tankvolumen	Ca. 1.200 L
Fahrgestell	2023 Ford Ranger 2.0 ECO blue, 170 HP
Zulässiges Gesamtgewicht	3,2 Tonne (Die Zulassung für ein 3,5-Tonnen-Upgrade ist nicht enthalten.)
Hochdruckpumpe	Rioned/Speck P45 pump
Vakuumpumpe	GD SLS54V

Model 2.0 UrbanCombi:

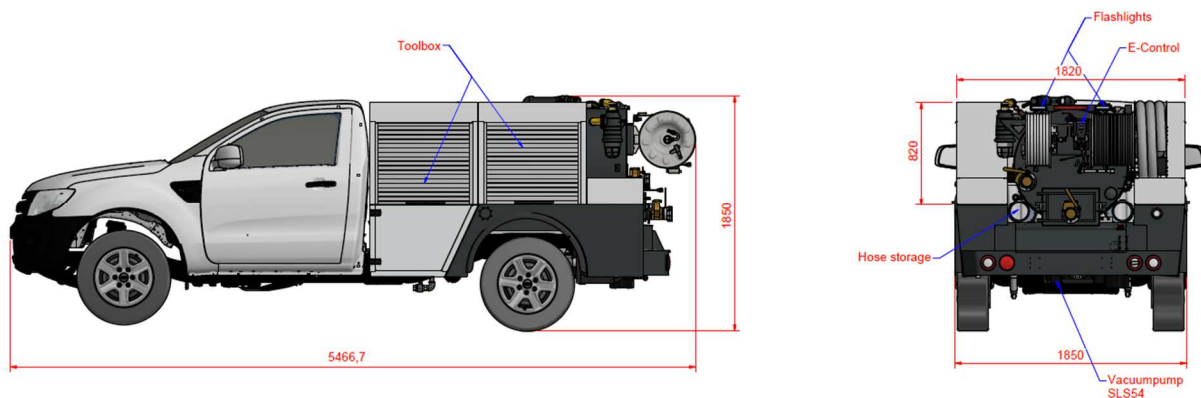

Der UrbanCombi 2.0 verfügt über hohe Staukästen und eine Saugschlauchhaspel.

TYP	Rioned UrbanCombi Nebenantrieb Kombigerät
Farbe	Blau (RAL noch zu bestimmen)
Schlauch/Werkzeugkasten	Werkzeugkästen aus Aluminium mit abschließbaren Türen auf Fahrer- und Beifahrerseite
Hochdruckpumpe	Rioned/Speck P45 pump
Kapazität	160 bar / 85 lpm
Sicherheit	Automatischer Speck-Druckregler mit Bypass-Funktion
Pumpenschutz	Niederwasserabsperrfunktion mit Überlaufmöglichkeit
Frostschutz	Kompressor zum Ausblasen von Wasser in Pumpe und Hochdruckkreislauf
Vakuumpumpe	Gardner Denver SLS54V Vakuumpumpe mit Druckfunktion zur Tankentleerung
Kapazität	Max. Luftstrom 5.460 l/min (325 m ³ /h), Luftstrom 5.200 l/min 315 m ³ /h bei 60% Vakuum
Pumpenschutz	Über- und Unterdruckventil, Schwimmerball und Siphon
TANK	1.200 Liter

Material	Tank aus 6 mm Aluminium gefertigt
Schmutzwassertank	Ca. 800 Liter
Frischwassertank	Ca. 400 Liter
Tankentleerung und Reinigung	Feste hintere Abdeckung des Tanks mit Austragsventil und Inspektionsloch (ca. 240 x 390 mm) den Tank zu inspizieren und zu entleeren. Eine 4"-Öffnung an der Oberseite des Tanks den Bediener, um den Tank zu spülen.
Ventil	3" (75mm) mit Alu. Guillemin-Schnellverschluss
Schauglas	2 Schaugläser hinten zur Anzeige des Füllstandes
Zuleitung	1" mit Kupplung Typ C
Möglichkeit der Handwäsche	Standard, Ventil vom Reinwassertank
Mannloch	Durchmesser 400 mm
Sicherheit	LED-Warnleuchten an der Rückseite des Tanks
HD HASPEL	Montiert am Heck, nicht schwenkbar
Antrieb	Hydraulischer Antrieb mit mechanischem Freilaufriegel
Schlauchlänge	MaxFlow DN 13,3 x 80 m, mit manueller Schlauchführung
Steuergerät	Elektronisch über eControl Plus und Fernbedienung
eControl Plus	Drehzahl +/- Hochdruck START/STOP Vakuumpumpe START/STOP Notaus
Fernbedienung	Drehzahl +/- Hochdruck START/STOP Vakuum Pumpe START/STOP Notaus
SAUGHASPEL	Auf der rechten Seite des Fahrzeugs mit Drehkupplung
Antrieb	Hydraulischer Antrieb
Schlauch	25 Meter 2" Saugschlauch
ABMESSUNGEN	ca. 5.500 x 1.850 x 1.850 mm (LxBxH)
Vorauss. Leergewicht	ca. 2.900 kg inkl. Fahrzeug
Zulässiges Gesamtgewicht	3.200 kg

ZUBEHÖR	2 x \varnothing 3", Länge ca. 5 m jeweils 1 Saugleitung mit Ventil 2 x Standard Düsen 1/2" 1 x HD Pistole mit Lanze 1 x Schlüssel zum Öffnen der hinteren Abdeckung des Tanks 1 x Schlüssel zum Anziehen und Lösen der Alu. Guillemin Kupplungen

Optionen

Pulsator	RioPulse pulsator System, um Wasser in Impulsen durch den Hochdruckschlauch zu schicken	
Lackierung	Lackierung der Staukästen in der gewünschten Farbe	
Riometer	Riometer Schlauchlängenmesser	
Elektrische Niveauregulierung	Elektrische Wasserstands Regelung	
Wasserzufuhrhaspel	35 m x NW19 Versorgungsschlauch	
Frostschutz	Frostschutz mit 30L Tank und Zirkulationsmöglichkeit	
Verbindungsleitung	Verbindungsleitung zwischen Abwassertank & Reinwassertank	
Rückfahrkamerasystem	Standard	
LED-Arbeitsleuchte	Am Heck fest montiert	
LED-Warnleuchten	2 Stück vorne im Kühlergrill	